

自主検査記録書 (拡底配筋)

支持物番号	
型	
継脚	

工事件名： _____

自主検査項目

項目	結果	特記欄
鉄筋サイズの間違いはないか	良・否	
鉄筋本数に間違いはないか	良・否	
鉄筋の汚れ・錆・変形はないか	良・否	

測定記録

単位：mm

項目		a脚	b脚	c脚	d脚	
配筋部	柱	サイズ・本数	設計値			
			測定値			
		L 1	設計値			
			測定値			
		L 2	設計値			
			測定値			
	軸力筋 L 3	設計値				
		測定値				
	放射筋	サイズ・本数	設計値			
			測定値			
		L 4	設計値			
			測定値			
	床	最下部寸法	設計値			
			測定値			
形状 a'		設計値				
		測定値				
形状 b'		設計値				
		測定値				
ピッチに間違いはないか		有・無	有・無	有・無	有・無	
かぶり寸法に間違いはないか		有・無	有・無	有・無	有・無	
検査部	放射筋	サイズ・本数	設計値			
			測定値			
	L 4'	設計値				
		測定値				
	周囲筋	サイズ・本数	設計値			
			測定値			
	下端筋	有効幅に間違いはないか	有・無	有・無	有・無	有・無
			有・無	有・無	有・無	有・無
	部	形状 t 2'	設計値			
			測定値			
形状 t 1		設計値				
		測定値				
形状 B'		設計値				
		測定値				
ピッチに間違いはないか		有・無	有・無	有・無	有・無	
かぶり寸法に間違いはないか		有・無	有・無	有・無	有・無	
配筋自主検査目標値		設計値どおりであり全体のバランスが良いこと。				

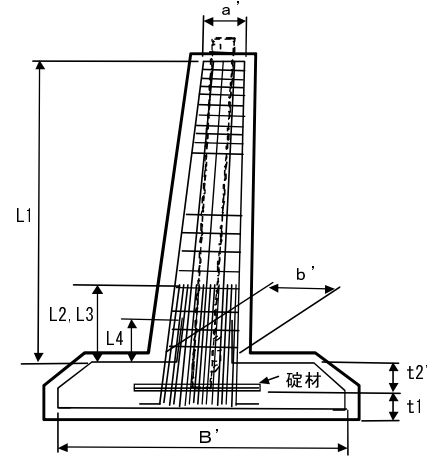

- L 1 : 曲げ筋 (1段) 上端筋中心～立上り
- L 2 : 曲げ筋 (2段) " "
- L 3 : 軸力筋 " "
- L 4 : 放射筋 " "
- L 4 = $l - 200\text{mm}$
- t 2' : 上端筋中心～碇材
- t 1 : 碇材～床盤

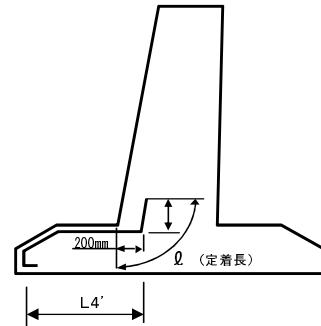

処置・確認記録

年月日	検査者氏名	内容	確認者

(全体評価・コメント)

現場代理人サイン
